

## Inrico T526

### Gebrauchsanweisung

#### 1. Auspacken und Überprüfung des Gerätes

Nehmen Sie das Radio und sein Zubehör aus der Verpackung und überprüfen Sie, ob die folgenden Teile vorhanden sind:

##### Accessories:

Items	Number
Handset	1
Lithium battery	1
Charger	1
Power adaptor	1
Antenna	1
Sling	1
Belt clip	1
User manual	1

Sollten Teile fehlen, benachrichtigen Sie bitte sofort Ihren Händler.

#### 2. Empfehlungen für die Batterie

Die Lithiumbatterie muss vor dem Gebrauch aufgeladen werden. Dies kann mit dem mitgelieferten Desktop-Ladegerät und Adapter oder direkt am Akku mit dem USB-Kabel erfolgen. Das Aufladen im Auto ist auch mit einem optionalen 12V-USB-Adapter möglich.

Wenn das Radio über einen längeren Zeitraum nicht benutzt werden muss man :

- Zuerst die Batterie aufladen
- die Batterie aus dem Radio heraus nehmen und lagern Sie sie an einem kühlen, trockenen Ort (< 25°C).

##### INFO

- die Batteriekapazität nimmt bei häufigem Laden (> 300 x) ab
- der Akku verliert auch an Kapazität, wenn er längere Zeit nicht benutzt wird
- in einer kalten Umgebung dauert der Ladevorgang länger.

- Ladung und Lagerung einer Lithiumbatterie in einer heißen Umgebung begrenzt die Lebensdauer begrenzen. Lassen Sie die Batterie z.B. bei heißem Wetter nicht im Auto liegen.
- Wenn die Batteriekapazität stark reduziert wurde, muss die Batterie durch eine neue ersetzt werden.

### 3. Aufladen der Batterie

- Sobald das Radio mit einem richtig eingelegten Akku in das Tischladegerät eingesetzt wird, leuchtet die Kontrollleuchte rot. Dies bedeutet, dass der Akku geladen wird. (Dasselbe gilt, wenn nur das USB-Kabel verwendet wird, direkt an der Batterie, die Kontrollleuchte befindet sich direkt neben dem USB-Anschluss).
- Wenn die Anzeigeleuchte grün leuchtet, ist der Akku geladen.
- wenn das Licht ausgeht, es ein Temperaturproblem gibt, die Batterie defekt ist oder die Verbindung mit dem Kabel nicht korrekt ist.

### 4. Nutzen von Zubehör

#### 4.1 Einsetzen/Entfernen der Batterie

- ! Die Batteriekontakte dürfen nicht kurzgeschlossen werden.
- ! Versuchen Sie nicht, die Batterie zu öffnen.
- ! Legen Sie den Akku nie in eine gefährliche Umgebung, es besteht Brandgefahr.

Setzen Sie die 4 Kerben des Akkupacks auf die entsprechenden Führungen auf der Rückseite des Radios. Schieben Sie den Akkupack entlang der Führungen nach oben, bis er einrastet.

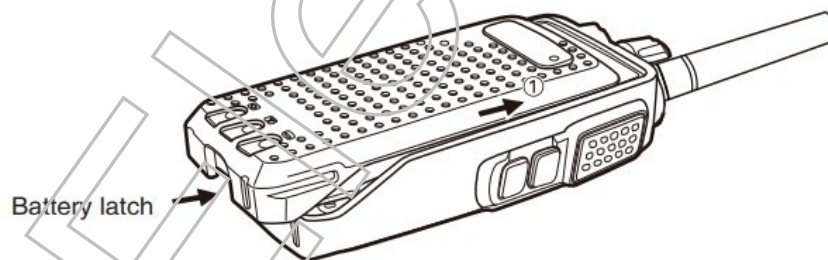

Um den Akku zu entfernen, drücken Sie die Akkuverriegelung und drücken Sie den Akku nach unten.

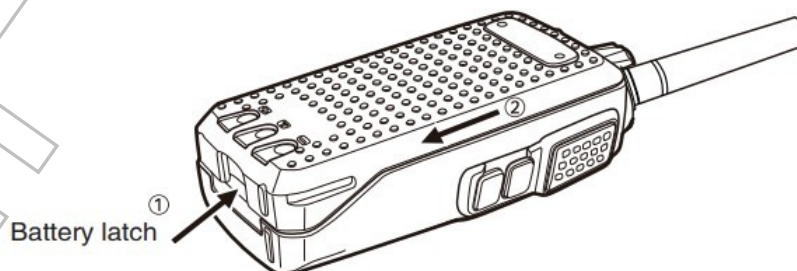

## 4.2 Die Antennen

Stellen Sie die Antenne senkrecht über den Antennenanschluss und drehen Sie sie nach rechts, um sie zu sichern. Drehen Sie nach links, um sie zu entfernen.

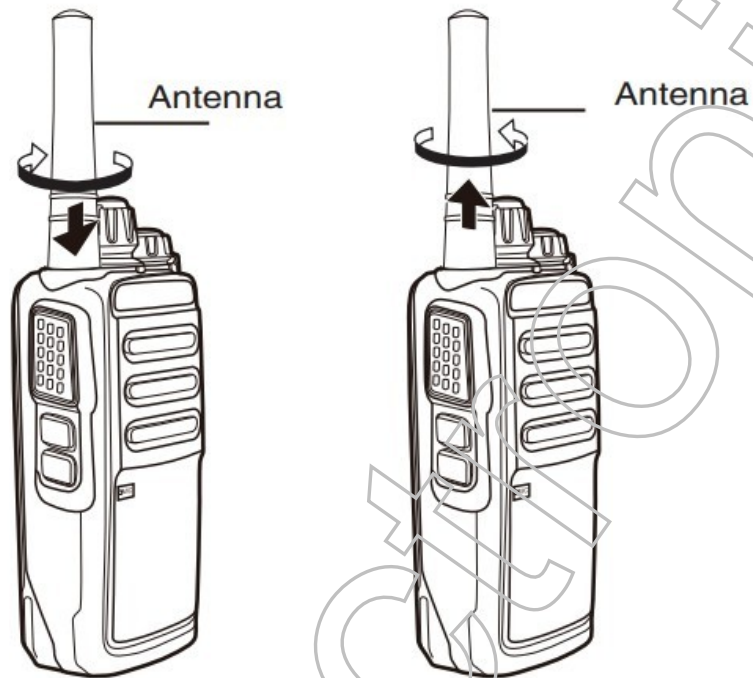

## 4.3 Der Gürtelclip

Befestigen Sie den Gürtelclip mit den mitgelieferten Schrauben an der Rückseite des Radios.

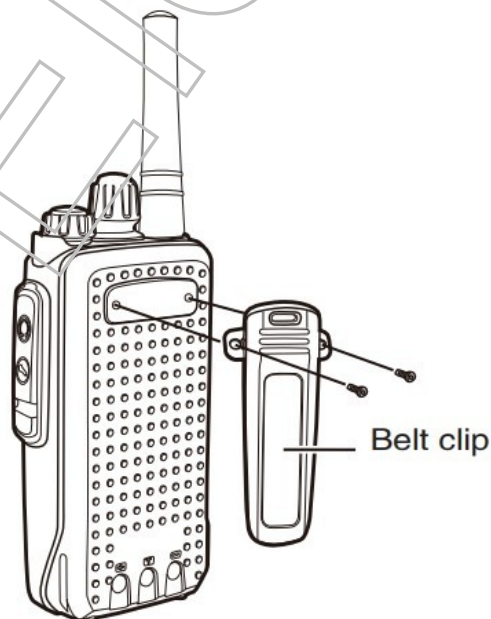

#### 4.4 Audio-Zubehör (optional)

Öffnen Sie die Gummiabdeckung an der Seite, um die Audioanschlüsse sichtbar zu machen.

Schließen Sie das Audio-Zubehör an und es funktioniert ohne weitere Einstellungen.



#### 5 Ihr Gerät kennen

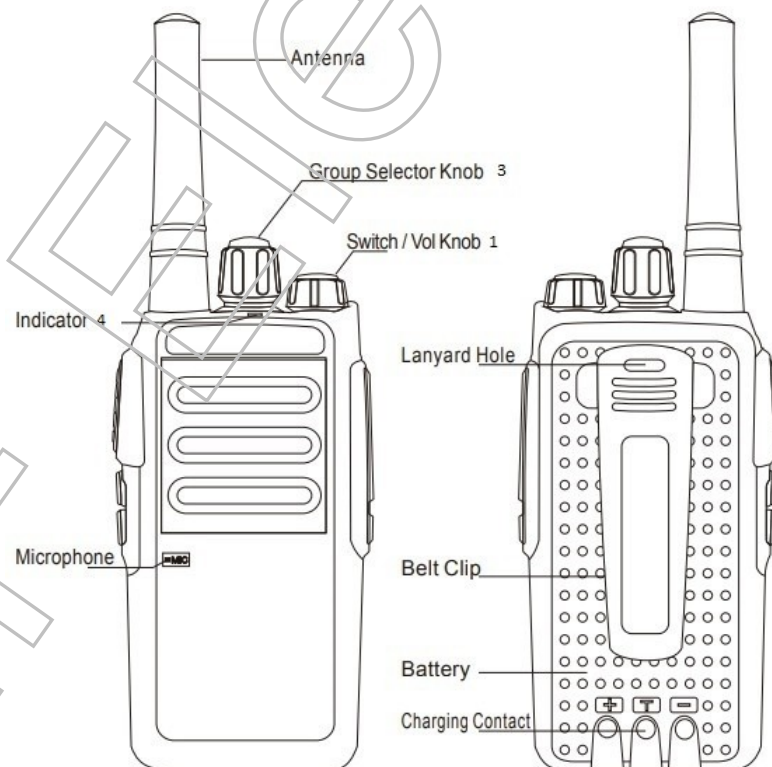

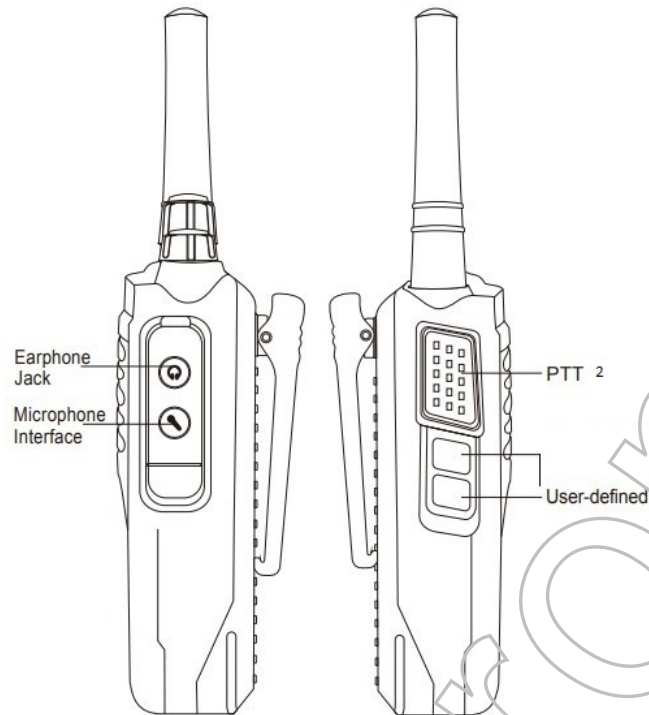

### 1 Lautstärkereglern - Ein/Aus-Schalter

- zum Einschalten rechts und zum Ausschalten ganz links drehen.
- Drehen Sie nach rechts, um die Lautstärke zu erhöhen und nach links, um sie zu verringern.

### 2 PTT-Taste

- Drücken Sie die PTT-Taste, um die Übertragung zu starten, die rote LED leuchtet auf.
- Lassen Sie die PTT-Taste nach Beendigung Ihrer Nachricht los und das Gerät ist wieder empfangsbereit.

### 3 Gruppen-/Kanalwähler

- Mit dieser Schaltfläche können Sie (sofern die installierte Anwendung dies vorsieht) auswählen, zu welcher Gruppe (Kanal) Sie gehören. Für weitere Informationen hierzu verweisen wir Sie an den Anbieter Ihrer installierten Anwendung.

### 4 Warnlampe

- Das grüne Licht ist an, wenn das Radio eingeschaltet ist.
- Bei der Suche nach dem Netzwerk leuchtet das grüne Licht schnell auf.
- Das grüne Licht leuchtet alle 5 Sekunden auf, wenn das Netzwerk gefunden wurde und das Gerät einsatzbereit ist.
- Die Leuchte wird beim Senden rot und beim Empfangen von Ton stetig grün

**Bitte beachten Sie, dass für die Nutzung dieses Radios eine Software installiert werden muss. Dies wird normalerweise von Ihrem Händler durchgeführt. Mit der Nutzung eines Dienstes/Servers können Kosten verbunden sein. Der Importeur ist nicht verantwortlich für die Verwendung spezifischer Anwendungen auf diesem Gerät. Alle anwendungsbezogenen Probleme sollten dem Anwendungslieferanten gemeldet werden. Dieses Gerät ist nicht zum Telefonieren geeignet.**

### **Technische Daten :**

- Android 6.0
- MT6737M 1.2Ghz
- 512 MB + 4 GB
- 2G, 3G, 4G und Wifi
- GSM 2G : 850 / 900 / 1800 / 1900 Mhz 3G : WCDMA 2100Mhz 4G TDD B38/B40/B41
- FDD-LTE B1/B3/B3/B5/B7/B20
- PTT (Push-to-talk)-Taste
- Lithium-Ionen-Akku 5000mAh
- 120 Stunden Stand-by-Zeit
- IP54 Militärische Qualität
- Abmessungen 56 x 33 x 106mm
- Gewicht 220 Gramm inklusive Batterie

### **Zu Ihrer Sicherheit**

Lesen Sie diese einfachen Richtlinien. Ihre Nichtbeachtung kann gefährliche Folgen haben oder gegen lokale Gesetze und Vorschriften verstoßen.

#### **IN GEFAHRBEREICHEN AUSSCHALTEN**

Schalten Sie das Gerät nicht ein, wenn der Einsatz von Mobiltelefonen verboten ist, es Störungen verursachen oder Gefahr entstehen kann wie in Flugzeugen, in Krankenhäusern oder in der Umgebung von medizinischen Geräten, Kraftstoffen und Chemikalien sowie in Sprenggebieten. Befolgen Sie in Gefahrenbereichen alle Anweisungen.

#### **VERKEHRSSICHERHEIT GEHT VOR**

Beachten Sie alle vor Ort geltenden Gesetze. Die Hände müssen beim Fahren stets für die Bedienung des Fahrzeugs frei sein. Die Verkehrssicherheit muss beim Fahren stets Vorrang haben.

#### **INTERFERENZEN**

Alle drahtlosen Geräte können Störungen unterliegen, die die Leistung beeinträchtigen können.

#### **AUTORISIERTER SERVICE**

Installation und Reparatur dieses Produkts dürfen nur durch autorisiertes Personal erfolgen.

#### **AKKUS, LADEGERÄTE UND WEITERES ZUBEHÖR**

Verwenden Sie nur Akkus, Ladegeräte und weitere Zubehörteile, die für die Verwendung mit diesem Gerät zugelassen wurden. Schließen Sie keine inkompatiblen Produkte an.



## **BEWAHREN SIE IHR GERÄT TROCKEN AUF**

## **SCHÜTZEN SIE IHR GEHÖR**

Um mögliche Gehörschäden zu vermeiden, setzen Sie sich nicht über längere Zeiträume hohen Lautstärken aus. Seien Sie vorsichtig, wenn Sie das Gerät bei eingeschalteten Lautsprechern an Ihr Ohr halten.

## **Herstellerdaten :**

Shenzhen Inrico Electronics Co.,Ltd.

Tel:+86-(755)-8327358

Ph: +86-15889389552

Wechat:15889389552

WhatsApp:+86-15889389552

Skype:inrico-sales02

Add:3F,No.118 Bld, High Tech Industrial Park, Guowei Rd, Luohu, Shenzhen

[www.inrico.cn](http://www.inrico.cn)

**Sie können weitere Handbücher von der Website herunterladen:**

[www.hfelectronics.eu/manuals](http://www.hfelectronics.eu/manuals)

Das Funkgerät Inrico T526 entspricht der Richtlinie 2014/53/EU.

Der vollständige Text der EU-Konformitätserklärung ist unter folgender Internetadresse abrufbar

<https://www.hfelectronics.eu/manuals>

Bemerkung : Die detaillierten Typenbezeichnungen sind in der EU-Konformitätserklärung beschrieben.

**Inrico**®

**CE**